

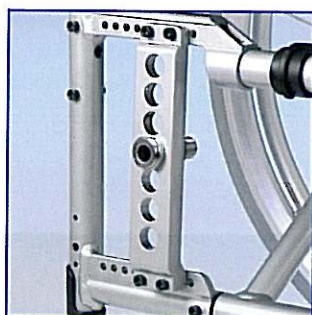

**Réglage étendu** de la fourche pour une inclinaison de l'assise allant jusqu'à 18°.



**Nouveau châssis arrière** pour plus de réglages.  
**Hauteur de l'assise à l'arrière à partir de 39 cm (24 x 1").**  
 Grâce au palier renforcé les déformations sont exclues.



**Design sportif et compact**, frein parfaitement intégré.  
 Course du frein courte, ne nécessitant que peu de forces.



**Freins ciseaux en option**

## UN PROFIL DE PROFESSIONNEL

Voici la nouvelle génération de fauteuils roulants actifs. Et avec elle une nouvelle exigence de fonctionnalité et de design. Le X 1, grâce à sa légèreté (9,5 kg) et à son adaptabilité, est idéal pour toutes les maladies, en particulier la paraplégie. Ses caractéristiques favorisent la mobilité et par conséquent l'indépendance qui permet de compenser les handicaps.

## 2 LONGUEURS DE CHÂSSIS

56 cm code 352, profondeur d'assise 36 à 42 cm  
 60 cm code 353, profondeur d'assise 44 à 46 cm



## DONNÉES TECHNIQUES

Largeur de l'assise	32 cm	34 cm	36 cm	38 cm	40 cm	43 cm	46 cm	48 cm	50 cm		
Largeur, déplié	49	51	53	55	57	60	63	65	67	Poids de l'utilisateur	120
Largeur, plié	30 cm pour carrossage 0,5° / 35 cm pour carrossage 3°									Poids à vide	9,5
Profondeur d'assise	36 / 38 / 40 / 42 / 44 / 46									Poids total autorisé	129,5
Hauteur du siège	à l'avant 44 à 55,5 / à l'arrière 39 à 52,5									Poids de transport	7,5
Hauteur totale	80 / 85 / 90									Roues motrices	24" / 25"
Hauteur dossier	variable de 30 à 49										
Longueur avec repose-pieds	104										
Longueur sans repose-pieds	78										

Couleurs • conférer page palette couleurs •