

CHAISE MOBILE COMBINEE GARDE-ROBE/DOUCHE "NEW YORK"

5707.00

DESCRIPTION :

- Roulettes Ø125mm, freins et réglage directionnel à l'arrière.
- Siège avec ouverture hygiénique .
- Accoudoirs basculants.
- Appui-pieds basculants et amovibles.
- Dispositif de maintien du seau inclus.
- Dossier souple en textile.
- Matériau synthétique :
 - Grande durabilité.
 - Facilité de nettoyage avec tous types de détergents.
 - Faible poids.
 - Doux au touché.
 - Pas d'oxydation.

CARACTERISTIQUES :

- Profondeur : 64 cm
- Largeur (E) : 63 cm
- Profondeur de l'assise (C) : 43 cm
- Hauteur de l'assise (B) : 54,5 cm
- Largeur de l'assise (A) : 50 cm
- Poids : 15,1 kg
- Charge maximale : 150 kg

CONFORMITE :

- Marquage CE.
- Directive 93/42 (Dispositifs médicaux) Classe I

MODELES :

Chaises de douche et de toilette :

- Réf : 5707.00 (gris/bleu)



OPTIONS :

- Seau hygiénique

Réf : 5704.10



Photo : chaise réf. 5707.00

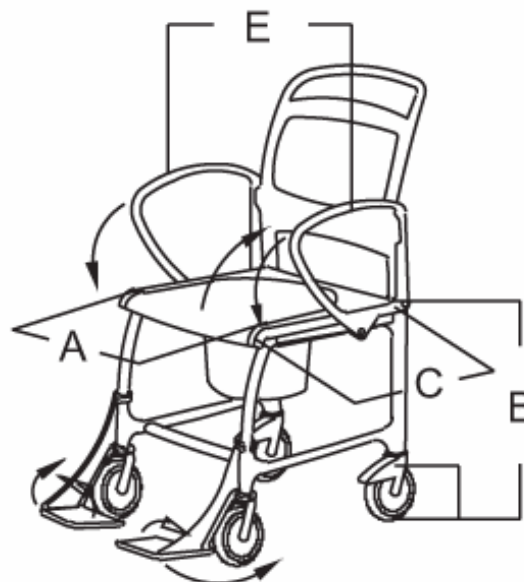

Z.A. Fief des Prises
USSEAU 17220 SAINTE SOULLE
Tel: (33) 05.46.42.04.16
Fax: (33) 05.46.43.06.38

