

# Harmonie

## Caractéristiques techniques

- Monte-escalier pour escalier tournant posé côté intérieur (rampe) de l'escalier.
- Charge utile : 115 kg.
- Alimentation électrique : 230 V mono.
- Commandes : bouton poussoir sur le siège.
- Commandes à distance : boîtier d'appel radio-commandé à chaque palier.
- Chariot moteur : bloc moulé, en fonte d'aluminium. Finition peinte.
- Moteur : 0,37 kW, départ et arrêt progressif sans à-coups.
- Rail : tube aluminium anodisé disponible en 2 coloris (acier et bronze).
- Diamètre rail : 48,3 mm.
- Fixation sur les marches.

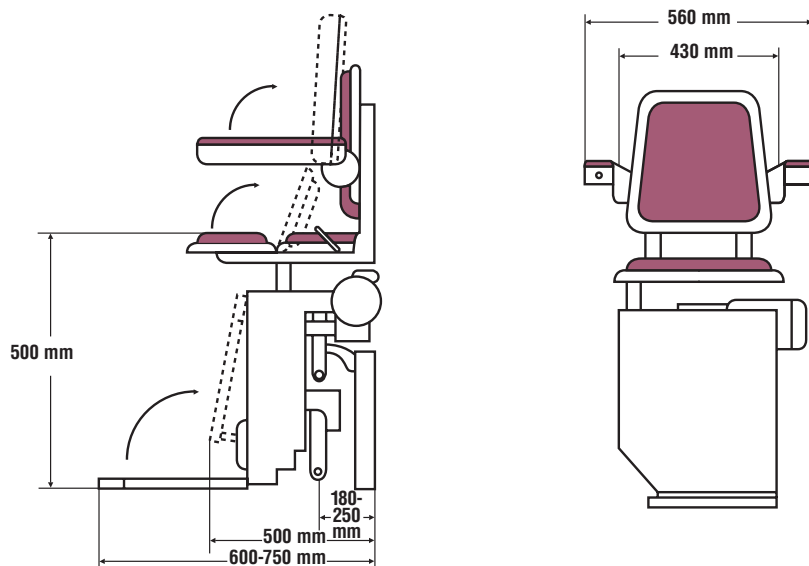

## Sécurité

- Chaise pivotante.
- Détection d'obstacle.
- Tapis antidérapant.
- Verrouillage à clés permettant de limiter l'utilisation de l'appareil.
- Ceinture de sécurité.
- Limiteur de vitesse.
- Bouton poussoir à pression maintenue.

## Finition siège et repose-pieds

- Structure acier mécano-soudé peinte.
- Revêtu d'une assise en mousse.
- Revêtement disponible en 5 coloris.
- Siège pivotant par commande manuelle.
- Repose-pieds à bord sensible pour détection d'obstacle.
- Tapis antidérapant.
- L'assise, les accoudoirs et le repose-pieds sont repliables.

## Un service après-vente rapide et efficace

- Votre chaise monte-escalier Harmonie est garantie 2 ans, pièces et main-d'œuvre.
- Une extension de garantie de 5 ans est possible (en option).
- Vous pouvez souscrire un contrat de maintenance et dépannage dans toute la France (en option).
- Les chaises monte-escalier harmonie sont entièrement fabriquées en France depuis 1986.
- Tout projet d'installation est soumis à étude.